

## WÓZ STRAŻACKI MAŁY PRO PJ 17

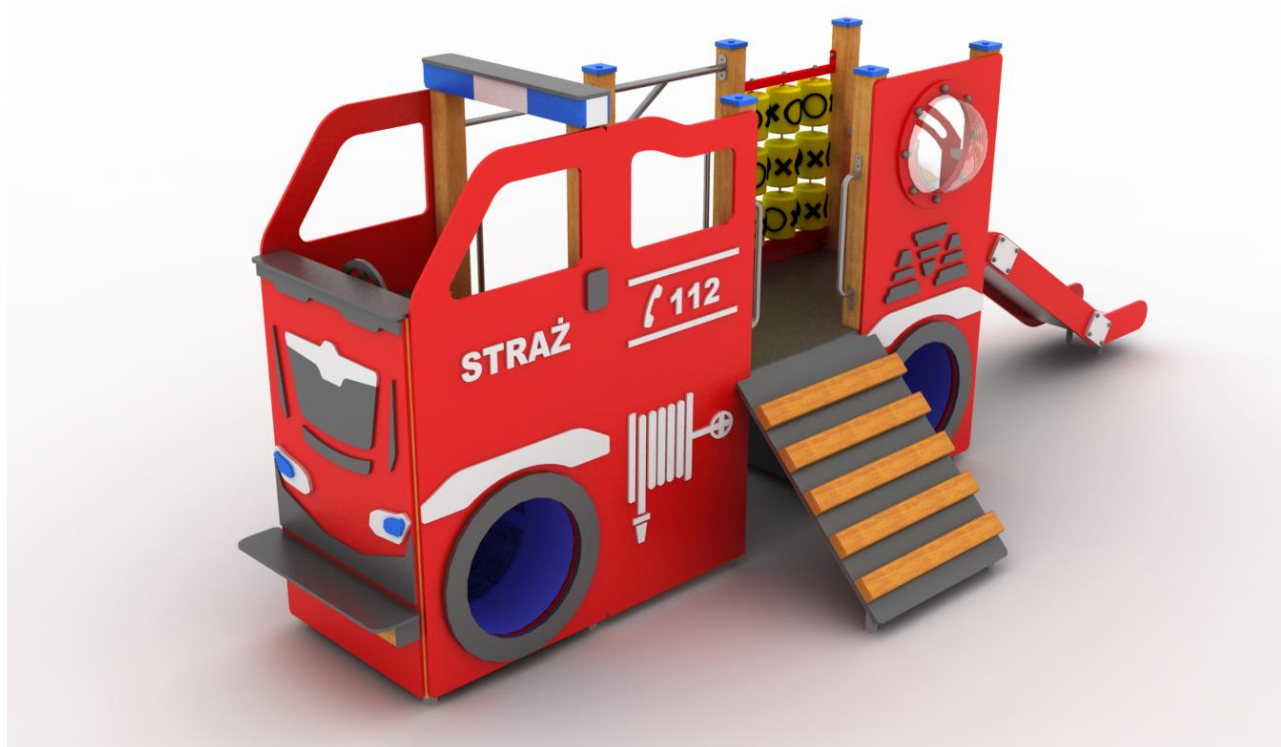

(RZECZYWISTY WYGLĄD POJAZDU MOŻE RÓŻNIĆ SIĘ OD WIZUALIZACJI)

### Specyfikacja

podest h=90cm  
zjeżdżalnia,  
okno "bulaj"  
ławeczka do siedzenie  
kierownica  
zjazd strażacki  
wejście trap  
gra "KÓŁKO I KRZYŻYK"  
wejście drabinka  
2 x przejście rurowe



### Specyfikacja materiałowa

słupy nośne 10x10 cm – drewno klejone ,  
 montaż na kotwach stalowych – cynkowanych ogniwo ,  
 barierki + elementy ozdobne - płyta HPL + HDPE ,  
 podesty - sklejka wodoodporna liściasta  
 zjeżdżalnia , zjazd strażacki , wejście łukowe , poręcza ,elementy łączeń - stal nierdzewna ,  
 boki zjeżdżalni - płyta HDPE,

### Wymiary

Szerokość: 2,14 m  
 Długość: 5,51 m  
 Wysokość: ~2,10 m  
 Maksymalna wysokość upadkowa: 0,90 m  
 Wymiary strefy funkcjonowania szerokość: 5,20 m  
 Wymiary strefy funkcjonowania długość: 9,01 m  
 Głębokość fundamentowania: -0,50 m

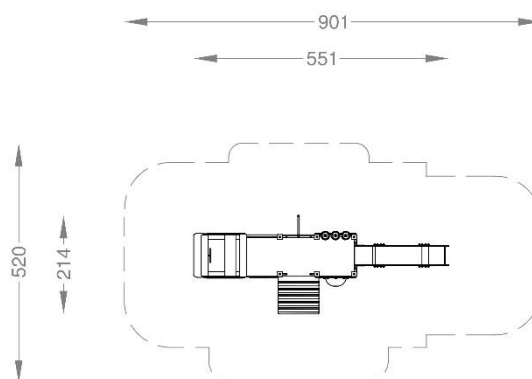

Urządzenie wymaga zastosowania *BEZPIECZNEJ NAWIERZCHNI* w strefie funkcjonowania ,  
 w postaci piasku/żwiru lub kory lub powierzchni syntetycznej zgodnie z normą PN EN 1176-1:2009