

Huśtawka HST-02



Specyfikacja:

Łańcuch atestowany – stal nierdzewna

Belki nośne 80x80 mm – stal ocynkowana malowana proszkowo

Belka pozioma metalowa 80x80 mm –cynkowana ogniowo

Kotwy stalowe – cynkowane ogniowo

Wymiary

Szerokość: 2,48 m

Długość: 4,0 m

Wysokość: ~ 2,20 m

Wymiary strefy funkcjonowania szerokość: 4,00 m

Wymiary strefy funkcjonowania długość: 7,5 m

Głębokość fundamentowania: -0,55 m

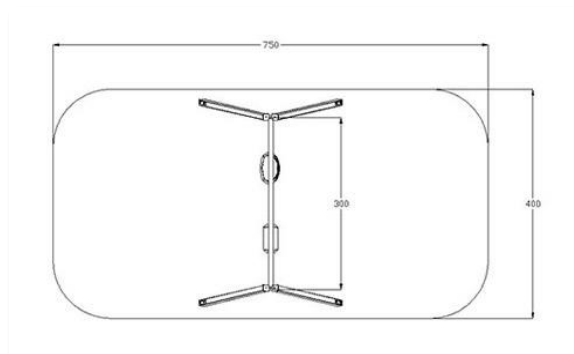

Możliwość zastosowania siedzisk :

OPONA , PŁASKIE , KOSZYCZEK , KOSZYCZEK Z ŁAŃCUSZKIEM

Urządzenie wymaga zastosowania **BEZPIECZNEJ NAWIERZCHNI** w całej strefie funkcjonowania w postaci piasku/żwiru lub kory lub powierzchni syntetycznej zgodnie z normą PN EN 1176

Urządzenie wykonane zgodnie z PN-EN 1176-2:2017-12

*Wykonanie strefy bezpiecznej leży po stronie zamawiającego i nie jest częścią oferty, chyba że jest to wyszczególnione w wycenie końcowej.